

# Трубные фитинги



- Размеры от 1/16 до 1 дюйма
- Резьбы NPT, ISO/BSP и SAE
- Нержавеющая сталь 316, углеродистая сталь, латунь, 6Mo, сплавы 625, 825 и 2507

Архангельск (8182)63-90-72  
Астана (7172)727-132  
Астрахань (8512)99-46-04  
Барнаул (3852)73-04-60  
Белгород (4722)40-23-64  
Брянск (4832)59-03-52  
Владивосток (423)249-28-31  
Волгоград (844)278-03-48  
Вологда (8172)26-41-59  
Воронеж (473)204-51-73  
Екатеринбург (343)384-55-89  
Иваново (4932)77-34-06

Ижевск (3412)26-03-58  
Иркутск (395)279-98-46  
Казань (843)206-01-48  
Калининград (4012)72-03-81  
Калуга (4842)92-23-67  
Кемерово (3842)65-04-62  
Киров (8332)68-02-04  
Краснодар (861)203-40-90  
Красноярск (391)204-63-61  
Курск (4712)77-13-04  
Липецк (4742)52-20-81  
Киргизия (996)312-96-26-47

Магнитогорск (3519)55-03-13  
Москва (495)268-04-70  
Мурманск (8152)59-64-93  
Набережные Челны (8552)20-53-41  
Нижний Новгород (831)429-08-12  
Новокузнецк (3843)20-46-81  
Новосибирск (383)227-86-73  
Омск (3812)21-46-40  
Орел (4862)44-53-42  
Оренбург (3532)37-68-04  
Пенза (8412)22-31-16  
Казахстан (772)734-952-31

Пермь (342)205-81-47  
Ростов-на-Дону (863)308-18-15  
Рязань (4912)46-61-64  
Самара (846)206-03-16  
Санкт-Петербург (812)309-46-40  
Саратов (845)249-38-78  
Севастополь (8692)22-31-93  
Симферополь (3652)67-13-56  
Смоленск (4812)29-41-54  
Сочи (862)225-72-31  
Ставрополь (8652)20-65-13  
Таджикистан (992)427-82-92-69

Сургут (3462)77-98-35  
Тверь (4822)63-31-35  
Томск (3822)98-41-53  
Тула (4872)74-02-29  
Тюмень (3452)66-21-18  
Ульяновск (8422)24-23-59  
Уфа (347)229-48-12  
Хабаровск (4212)92-98-04  
Челябинск (351)202-03-61  
Череповец (8202)49-02-64  
Ярославль (4852)69-52-93

<https://swglk.nt-rt.ru/> || [skg@nt-rt.ru](mailto:skg@nt-rt.ru)

## Содержание

Ниппели Крестовины

Переходники,  
прокладки переходников,  
переходник для манометра,  
редуцирующие переходники



Переходные  
втулки,  
переходники



Шестигранные  
соединительные  
муфты

Муфтовые шаровые  
соединения

Трубные  
колпаки



Трубные  
заглушки



Угольники

Полые шестигранные  
заглушки



Тройники

Заглушки с шестигранными  
головками



## Информация по размещению заказа

Добавьте обозначение материала к основному коду заказа.

Пример: SS-2-CN

Материал	Обозначение
Нержавеющая сталь 316	SS
Углеродистая сталь	S
Латунь	B
6Mo	6Mo
Сплав 625	625
Сплав 825	825
Сплав 2507	2507

- Толстостенные фитинги предлагаются только в исполнении из нержавеющей стали 316. Основные коды для заказа для данных фитингов включают обозначение материала.
- Для определенных материалов и конфигураций могут быть определены размеры минимальных количеств для заказа.
- За информацией относительно других размеров и специальных сплавов обращайтесь к своему уполномоченному представителю по продажам и сервисному обслуживанию компании.

## Материалы

### Стандарты на материалы

Материал <sup>⑥</sup>	Прутковая заготовка <sup>①</sup>	Поковки <sup>②</sup>
Нержавеющая сталь 316	ASTM A276, ASME SA479, EN 1.4401	ASTM A182, ASME SA182, EN 1.4401
Углеродистая сталь	ASTM A108	—
Латунь	ASME B16, ASTM B453	ASTM B283
6Mo	ASTM A479	ASTM A182
Сплав 625	ASTM B446 <sup>③</sup>	ASTM B564, ASME SB564 <sup>④</sup>
Сплав 825	ASTM B425	ASTM B564, ASME SB564
Сплав 2507 <sup>⑤</sup>	ASTM A479	ASTM A182

① Прямые фитинги и трубные переходники.

② Угольники, крестовины и тройники.

③ Все прямые фитинги и трубные переходники, а также угольники, крестовины и тройники (1/4 и 3/8 дюйма, 6 и 10 мм).

④ Угольники, крестовины и тройники более 3/8 дюйма и 10 мм.

⑤ См. каталог *Проверяемые трубные обжимные фитинги из супердуплексного сплава 2507*, MS-01-174.

⑥ См. каталог *Проверяемые трубные обжимные и соединительные фитинги*, MS-01-140 или обратитесь к представителю компании, чтобы получить данные по не указанным здесь материалам.

### Покрyтия

Для обеспечения устойчивости к коррозии на все фитинги из углеродистой стали наносится гальваническим способом цинковое покрытие.

### Габариты

- Габариты приводятся только для справки и могут изменяться.
- Размеры E относятся к минимальному отверстию.

### Очистка

Детали проходят очистку с целью удаления масла, смазки и инородных частиц. Подробную информацию можно найти в *Стандартной инструкции компании по очистке и упаковке (SC-10)*, MS-06-62.

## Номинальные параметры температуры

Значения температуры для системы могут ограничиваться типом уплотнителя резьбы, а также, если применимо, материалом прокладки или уплотнительного кольца.

### Материалы фитингов

Материал	Максимальная температура °C (°F)
Нержавеющая сталь 316	537 (1000)
Углеродистая сталь	190 (375)
Латунь	204 (400)
6Mo	315 (600)
Сплав 625	537 (1000)
Сплав 825	426 (800)
Сплав 2507	250 (482)

### Материалы прокладки и уплотнительного кольца

Деталь	Материал	Максимальная температура °C (°F)	Минимальная температура °C (°F)
Прокладки RS	Vuna N	110 (230)	-25 (-13)
	Фтороуглерод FKM	204 (400)	-15 (5)
Прокладки RG, RP	Медь	204 (400)	-198 (-325)
Уплотнительные кольца SAE	Фтороуглерод FKM	204 (400)	-28 (-20)

## Характеристики

- Все фитинги имеют высококачественный внешний вид.
- В маркировке каждого фитинга указывается название изготовителя, что упрощает определение его происхождения.
- Наружные резьбы закрыты защитными колпаками.

Для обеспечения прочности прямые фитинги изготавливаются из качественной прутковой заготовки.

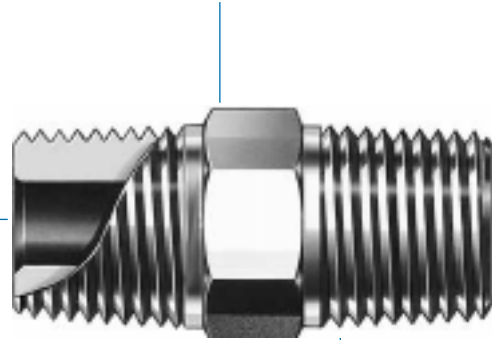

Внутренние поверхности без заусенцев.

Резьбы NPT соответствуют требованиям стандартов ASME B1.20.1 и SAE AS71051.

Фасонные фитинги изготавливаются из поковок.

В маркировке указан материал, код плавки, позволяющий проследить происхождение материала, и вид торцевого соединения ISO.

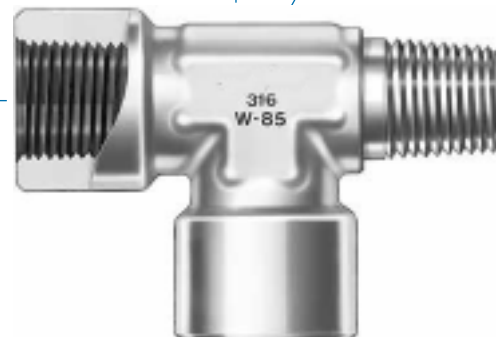

Гладкие грани резьбы обеспечивают оптимальную герметизацию и минимизируют заедание.

Углы изгиба угольников, тройников и крестовин строго контролируются для обеспечения точной прокладки трубопроводов.

## Основание для определения номинальных параметров давления и стандарты на резьбу

Тип резьбы (торцевое соединение)	Основание для определения номинальных параметров давления	Тип резьбы	Стандарты для справки
NPT	ASME B31.3 «Технологические трубопроводы» или испытание под давлением с расчетным коэффициентом 4:1 на основе утечки гидравлической среды.	NPT	ASME B1.20.1, SAE AS71051
ISO/BSP (коническая) (фитинги RT)	ASME B31.3 «Технологические трубопроводы» или испытание под давлением с расчетным коэффициентом 4:1 на основе утечки гидравлической среды.	ISO/BSP (коническая) Фитинги RT	ISO 7, BS EN 10226-1, JIS B0203
ISO/BSP (цилиндрическая) (фитинги RS)	ISO 1179-3, ISO 228-1 «Концы соединительных деталей с резьбой для легкого режима работы с кольцевым уплотнением и стопорным кольцом (типы G и H)» или испытание под давлением с расчетным коэффициентом 4:1 на основе утечки гидравлической среды.	ISO/BSP (цилиндрическая) Фитинги RP и RS	ISO 228, JIS B0202
ISO/BSP (цилиндрическая) (фитинги RP)	ISO 1179-4, ISO 228-1 «Концы соединительных деталей с резьбой только общего назначения с уплотнением «металл-металл» (тип В)» или испытание под давлением с расчетным коэффициентом 4:1 на основе утечки гидравлической среды.	ISO/BSP (цилиндрическая) Фитинги RP и RS	ISO 228, JIS B0202
ISO/BSP (манометрическая) (на основе EN 837-1 и 837-3) (фитинги RG и RJ)	ASME B31.3 «Технологические трубопроводы» или испытание под давлением с расчетным коэффициентом 4:1 на основе утечки гидравлической среды.	ISO/BSP (цилиндрическая) Фитинги RG и RJ	ISO 228, JIS B0202
SAE – легкий режим (фитинги ST)	SAE J1926/3 «Соединения общего назначения и для гидравлических систем — отверстия и торцы соединительных деталей с резьбой по ASME B1.1 и кольцевым уплотнением — часть 3: торцы соединительных деталей для легкого режима работы (серия L)» или испытание под давлением с расчетным коэффициентом 4:1 на основе утечки гидравлической среды.	Унифицированная дюймовая винтовая резьба Фитинги ST	ASME B1.1
SAE – тяжелый режим (фитинги STH)	SAE J1926/2 «Соединения общего назначения и для гидравлических систем — отверстия и торцы соединительных деталей с резьбой по ASME B1.1 и кольцевым уплотнением — часть 2: торцы соединительных деталей для тяжелого режима работы (серия S)» или испытание под давлением с расчетным коэффициентом 4:1 на основе утечки гидравлической среды.	Унифицированная дюймовая винтовая резьба Фитинги ST	ASME B1.1
Фитинги AN	SAE J514 «Гидравлические трубные обжимные фитинги» или испытание под давлением с расчетным коэффициентом 4:1 на основе утечки гидравлической среды.	Унифицированная дюймовая винтовая резьба Фитинги AN	ASME B1.1 UNJ, SAE AS 8879

Номинальные параметры основаны на требованиях стандарта ASME для напорных трубопроводов B31.3 «Технологические трубопроводы» при температуре окружающей среды.

■ Чтобы определить номинальные параметры давления в соответствии со стандартом B31.1 «Энергетические трубопроводы»:

- углеродистая сталь — умножить на 0,85.

Номинальные параметры для всех остальных материалов остаются неизменными.

## Ниппели с резьбой по всей длине

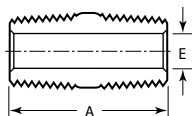

### Наружная резьба NPT

Размер резьбы NPT, дюймы	Основной код заказа	Габариты, мм (дюймы)		Номинальные параметры давления, бары (фунты на кв. дюйм, ман.)				
		A	E	Нерж. сталь 316, углеродистая сталь	Латунь	Сплав 2507, сплав 625	6Mo	Сплав 825
1/8	-2-CN	19,1 (0,75)	4,8 (0,19)	689 (10 000)	344 (5 000)	1 033 (15 000)	930 (13 500)	799 (11 600)
1/4	-4-CN	28,4 (1,12)	7,1 (0,28)	551 (8 000)	275 (4 000)	1 033 (15 000)	744 (10 800)	640 (9 300)
3/8	-6-CN	28,4 (1,12)	9,6 (0,38)	537 (7 800)	268 (3 900)	1 033 (15 000)	723 (10 500)	620 (9 000)
1/2	-8-CN	38,1 (1,50)	11,9 (0,47)	530 (7 700)	261 (3 800)	1 019 (14 800)	716 (10 400)	613 (8 900)
3/4	-12-CN	38,1 (1,50)	15,7 (0,62)	502 (7 300)	248 (3 600)	689 (10 000)	675 (9 800)	585 (8 500)
1	-16-CN	47,8 (1,88)	22,4 (0,88)	365 (5 300)	179 (2 600)	689 (10 000)	489 (7 100)	420 (6 100)

## Ниппели с шестигранником

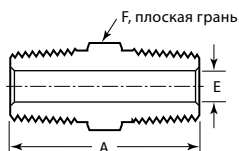

### Наружная резьба NPT

Размер резьбы NPT, дюймы	Основной код заказа	Габариты, мм (дюймы)			Номинальные параметры давления, бары (фунты на кв. дюйм, ман.)				
		A	E	F	Нерж. сталь 316, углеродистая сталь	Латунь	Сплав 2507, сплав 625	6Mo	Сплав 825
1/16	-1-HN	25,6 (1,01)	3,0 (0,12)	5/16	757 (11 000)	378 (5 500)	1 033 (15 000)	1 026 (14 900)	881 (12 800)
1/8	-2-HN	25,6 (1,01)	4,8 (0,19)	7/16	689 (10 000)	344 (5 000)	1 033 (15 000)	930 (13 500)	799 (11 600)
1/4	-4-HN	35,6 (1,40)	7,1 (0,28)	9/16	551 (8 000)	275 (4 000)	1 033 (15 000)	744 (10 800)	640 (9 300)
3/8	-6-HN	36,3 (1,43)	9,6 (0,38)	11/16	537 (7 800)	268 (3 900)	1 033 (15 000)	723 (10 500)	620 (9 000)
1/2	-8-HN	46,7 (1,84)	11,9 (0,47)	7/8	530 (7 700)	261 (3 800)	1 019 (14 800)	716 (10 400)	613 (8 900)
3/4	-12-HN	46,7 (1,84)	15,7 (0,62)	1 1/16	502 (7 300)	248 (3 600)	689 (10 000)	675 (9 800)	585 (8 500)
1	-16-HN	58,9 (2,32)	22,4 (0,88)	1 3/8	365 (5 300)	179 (2 600)	689 (10 000)	489 (7 100)	420 (6 100)
<b>Толстостенные, наружная резьба NPT</b>									
1/4	SS-4-HN-10K	35,6 (1,40)	5,8 (0,23)	9/16	689 (10 000)	—	—	—	—
1/2	SS-8-HN-10K	46,7 (1,84)	9,9 (0,39)	7/8	689 (10 000)	—	—	—	—

### Наружная коническая резьба ISO (RT)

Размер резьбы ISO, дюймы	Основной код заказа	Габариты, мм (дюймы)			Номинальные параметры давления, бары (фунты на кв. дюйм, ман.)				
		A	E	F	Нерж. сталь 316, углеродистая сталь	Латунь	Сплав 2507, сплав 625	6Mo	Сплав 825
1/8	-2-HN-RT	25,6 (1,01)	4,8 (0,19)	7/16	689 (10 000)	344 (5 000)	1 034 (15 000)	930 (13 500)	800 (11 600)
1/4	-4-HN-RT	35,6 (1,40)	7,1 (0,28)	9/16	551 (8 000)	275 (4 000)	1 034 (15 000)	740 (10 800)	640 (9 300)
3/8	-6-HN-RT	36,3 (1,43)	9,6 (0,38)	11/16	537 (7 800)	268 (3 900)	1 034 (15 000)	720 (10 500)	620 (9 000)
1/2	-8-HN-RT	46,7 (1,84)	11,9 (0,47)	7/8	530 (7 700)	265 (3 800)	1 025 (14 800)	710 (10 400)	610 (8 900)

## Ниппели с шестигранником

## Наружная резьба NPT – наружная коническая резьба ISO (RT)

Размер резьбы NPT, дюймы	Размер резьбы ISO, дюймы	Основной код заказа	Габариты, мм (дюймы)			Номинальные параметры давления, бары (фунты на кв. дюйм, ман.)				
			A	E	F	Нерж. сталь 316, углеродистая сталь	Латунь	Сплав 2507, сплав 625	6Mo	Сплав 825
1/8	1/8	-2-HN-2RT	25,6 (1,01)	4,8 (0,19)	7/16	689 (10 000)	344 (5 000)	1 033 (15 000)	930 (13 500)	799 (11 600)
1/4	1/4	-4-HN-4RT	35,6 (1,40)	7,1 (0,28)	9/16	551 (8 000)	275 (4 000)	1 033 (15 000)	744 (10 800)	640 (9 300)
3/8	3/8	-6-HN-6RT	36,3 (1,43)	9,6 (0,38)	11/16	537 (7 800)	268 (3 900)	1 033 (15 000)	723 (10 500)	620 (9 000)
1/2	1/2	-8-HN-8RT	46,7 (1,84)	11,9 (0,47)	7/8	530 (7 700)	261 (3 800)	1 019 (14 800)	716 (10 400)	613 (8 900)
3/4	3/4	-12-HN-12RT	46,7 (1,84)	15,7 (0,62)	1 1/16	502 (7 300)	248 (3 600)	689 (10 000)	675 (9 800)	585 (8 500)
1	1	-16-HN-16RT	58,9 (2,32)	22,4 (0,88)	1 3/8	365 (5 300)	179 (2 600)	689 (10 000)	489 (7 100)	420 (6 100)

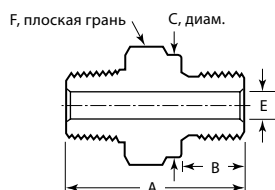

## Наружная резьба NPT – наружная цилиндрическая резьба ISO (RS)

Размер резьбы NPT, дюймы	Размер резьбы ISO, дюймы	Основной код заказа	Габариты, мм (дюймы)					Номинальные параметры давления, бары (фунты на кв. дюйм, ман.)				
			A	B	C	E <sup>①</sup>	F	Нерж. сталь 316, углеродистая сталь	Латунь	Сплав 2507, сплав 625	6Mo	Сплав 825
1/8	1/8	-2-HN-2RS	27,7 (1,09)	8,1 (0,32)	13,7 (0,54)	4,1 (0,16)	9/16	400 (5800)	200 (2900)	400 (5800)	400 (5800)	400 (5800)
1/4	1/4	-4-HN-4RS	36,8 (1,45)	11,9 (0,47)	17,8 (0,70)	5,8 (0,23)	3/4	400 (5800)	200 (2900)	400 (5800)	400 (5800)	400 (5800)
3/8	3/8	-6-HN-6RS	37,6 (1,48)	11,9 (0,47)	21,8 (0,86)	7,9 (0,31)	7/8	400 (5800)	200 (2900)	400 (5800)	400 (5800)	400 (5800)
1/2	1/2	-8-HN-8RS	44,4 (1,75)	14,0 (0,55)	25,9 (1,02)	11,9 (0,47)	1 1/16	324 (4700)	162 (2350)	320 (4640)	320 (4640)	320 (4640)
3/4	3/4	-12-HN-12RS	49,0 (1,93)	16,0 (0,63)	31,8 (1,25)	15,7 (0,62)	1 5/16	250 (3620)	125 (1810)	250 (3620)	250 (3620)	250 (3620)
1	1	-16-HN-16RS	56,6 (2,23)	18,0 (0,71)	38,9 (1,53)	19,8 (0,78)	1 5/8	160 (2320)	80 (1160)	160 (2320)	160 (2320)	160 (2320)

Информацию по прокладкам см. на стр. 166.

① Размер E относится к минимальному номинальному отверстию. На одном торце данных фитингов может быть более крупное отверстие.

## Шестигранные переходные ниппели

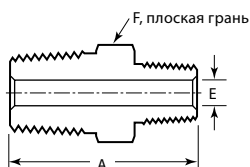

### Наружная резьба NPT

Размер резьбы NPT, дюймы	Основной код заказа	Габариты, мм (дюймы)			Номинальные параметры давления, бары (фунты на кв. дюйм, ман.)				
		A	E <sup>①</sup>	F	Нерж. сталь 316, углеродистая сталь	Латунь	Сплав 2507, сплав 625	6Mo	Сплав 825
От 1/8 до 1/16	-2-HRN-1	25,6 (1,01)	3,0 (0,12)	7/16	757 (11 000)	378 (5 500)	1 033 (15 000)	1 026 (14 900)	881 (12 800)
От 1/4 до 1/8	-4-HRN-2	31,0 (1,22)	4,8 (0,19)	9/16	689 (10 000)	344 (5 000)	1 033 (15 000)	930 (13 500)	799 (11 600)
От 3/8 до 1/8	-6-HRN-2	31,8 (1,25)	4,8 (0,19)	11/16	689 (10 000)	344 (5 000)	1 033 (15 000)	930 (13 500)	799 (11 600)
От 3/8 до 1/4	-6-HRN-4	36,3 (1,43)	7,1 (0,28)	11/16	551 (8 000)	275 (4 000)	1 033 (15 000)	744 (10 800)	640 (9 300)
От 1/2 до 1/8	-8-HRN-2	37,3 (1,47)	4,8 (0,19)	7/8	530 (7 700)	261 (3 800)	1 019 (14 800)	716 (10 400)	613 (8 900)
От 1/2 до 1/4	-8-HRN-4	41,9 (1,65)	7,1 (0,28)	7/8	551 (8 000)	275 (4 000)	1 033 (15 000)	744 (10 800)	640 (9 300)
От 1/2 до 3/8	-8-HRN-6	41,9 (1,65)	9,6 (0,38)	7/8	537 (7 800)	268 (3 900)	1 033 (15 000)	723 (10 500)	620 (9 000)
От 3/4 до 1/4	-12-HRN-4	41,9 (1,65)	7,1 (0,28)	1 1/16	551 (8 000)	275 (4 000)	689 (10 000)	689 (10 000)	640 (9 300)
От 3/4 до 1/2	-12-HRN-8	46,7 (1,84)	11,9 (0,47)	1 1/16	530 (7 700)	261 (3 800)	689 (10 000)	689 (10 000)	613 (8 900)
От 1 до 1/4	-16-HRN-4	49,3 (1,94)	7,1 (0,28)	1 3/8	365 (5 300)	179 (2 600)	689 (10 000)	489 (7 100)	420 (6 100)
От 1 до 1/2	-16-HRN-8	54,1 (2,13)	11,9 (0,47)	1 3/8	530 (7 700)	261 (3 800)	689 (10 000)	689 (10 000)	613 (8 900)
От 1 до 3/4	-16-HRN-12	54,1 (2,13)	15,7 (0,62)	1 3/8	502 (7 300)	248 (3 600)	689 (10 000)	675 (9 800)	585 (8 500)
<b>Толстостенные, наружная резьба NPT</b>									
От 1/2 до 1/4	SS-8-HRN-4-10K	41,9 (1,65)	5,8 (0,23)	7/8	689 (10 000)	—	—	—	—

① Размер E относится к минимальному номинальному отверстию. На более крупном торце данных фитингов может быть более крупное отверстие.

### Наружная коническая резьба ISO (RT)

Размер резьбы ISO, дюймы	Основной код заказа	Габариты, мм (дюймы)			Номинальные параметры давления, бары (фунты на кв. дюйм, ман.)				
		A	E <sup>①</sup>	F	Нерж. сталь 316, углеродистая сталь	Латунь	Сплав 2507, сплав 625	6Mo	Сплав 825
От 3/8 до 1/4	-6-HRNT-4RT	36,3 (1,43)	7,1 (0,28)	11/16	537 (7 800)	268 (3 900)	1 033 (15 000)	723 (10 500)	620 (9 000)
От 1/2 до 1/8	-8-HRNT-2RT	37,3 (1,47)	4,8 (0,19)	7/8	530 (7 700)	261 (3 800)	1 019 (14 800)	716 (10 400)	613 (8 900)
От 1/2 до 3/8	-8-HRNT-6RT	41,9 (1,65)	9,6 (0,38)	7/8	537 (7 800)	268 (3 900)	1 033 (15 000)	723 (10 500)	620 (9 000)

① Размер E относится к минимальному номинальному отверстию. На более крупном торце данных фитингов может быть более крупное отверстие.

### Длинные шестигранные nipples

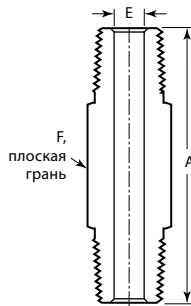

### Наружная резьба NPT

Размер резьбы NPT, дюймы	A (предлагаемые длины), дюймы						Основной код заказа	Габариты, мм (дюймы)		Номинальные параметры давления, бары (фунты на кв. дюйм, ман.)				
	1,50	2,00	2,50	3,00	4,00	6,00		E	F	Нерж. сталь 316, углеродистая сталь	Латунь	Сплав 2507, сплав 625	6Mo	Сплав 825
1/8	✓	✓	✓	✓	—	—	-2-HLN-	4,8 (0,19)	7/16	689 (10 000)	344 (5 000)	1 033 (15 000)	930 (13 500)	799 (11 600)
1/4	✓	✓	✓	✓	✓	—	-4-HLN-	7,1 (0,28)	9/16	551 (8 000)	275 (4 000)	1 033 (15 000)	744 (10 800)	640 (9 300)
3/8	✓	✓	✓	✓	✓	—	-6-HLN-	9,6 (0,38)	11/16	537 (7 800)	268 (3 900)	1 033 (15 000)	723 (10 500)	620 (9 000)
1/2	—	✓	—	✓	✓	✓	-8-HLN-	11,9 (0,47)	7/8	530 (7 700)	261 (3 800)	1 019 (14 800)	716 (10 400)	613 (8 900)
3/4	—	✓	—	✓	✓	—	-12-HLN-	15,7 (0,62)	1 1/16	502 (7 300)	248 (3 600)	689 (10 000)	675 (9 800)	585 (8 500)
1	—	—	—	✓	✓	—	-16-HLN-	22,4 (0,88)	1 3/8	365 (5 300)	179 (2 600)	689 (10 000)	489 (7 100)	420 (6 100)

Чтобы заказать, добавьте обозначение материала перед основным кодом заказа, а предлагаемую длину — после основного кода заказа.

Пример: SS-2-HLN-1.50

### Переходники

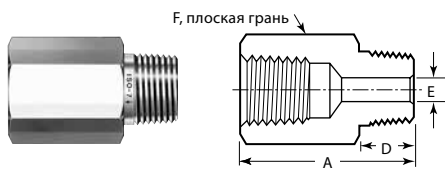

### Внутренняя коническая резьба ISO – наружная резьба NPT

Размер резьбы ISO, дюймы	Размер резьбы NPT, дюймы	Основной код заказа	Габариты, мм (дюймы)				Номинальные параметры давления, бары (фунты на кв. дюйм, ман.)				
			A	D	E	F	Нерж. сталь 316, углеродистая сталь	Латунь	Сплав 2507, сплав 625	6Mo	Сплав 825
1/4	1/4	-4-AT-4	36,3 (1,43)	14,2 (0,56)	7,1 (0,28)	3/4	454 (6 600)	227 (3 300)	875 (12 700)	613 (8 900)	523 (7 600)
3/8	3/8	-6-AT-6	38,4 (1,51)	14,2 (0,56)	9,6 (0,38)	7/8	365 (5 300)	179 (2 600)	702 (10 200)	489 (7 100)	420 (6 100)
1/2	1/2	-8-AT-8	49,8 (1,96)	19,1 (0,75)	11,9 (0,47)	1 1/16	337 (4 900)	165 (2 400)	647 (9 400)	454 (6 600)	392 (5 700)



## Переходники

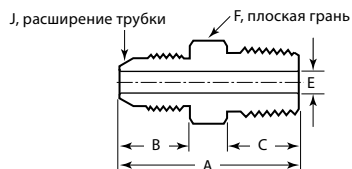

### Наружная резьба JIC (AN) – наружная резьба NPT

Размер резьбы JIC, дюймы	Размер резьбы NPT, дюймы	Основной код заказа	Габариты, мм (дюймы)						Номинальные параметры давления, бары (фунты на кв. дюйм, ман.)					
			A	B	C	E	F	J	Нерж. сталь 316	Углеродистая сталь	Латунь	Сплав 2507, сплав 625	6Mo	Сплав 825
7/16-20	1/4	-4-AN-1-4	35,6 (1,40)	13,0 (0,55)	14,2 (0,56)	4,3 (0,17)	9/16	1/4	551 (8000)	344 (5000)	275 (4000)	551 (8000)	551 (8000)	551 (8000)
9/16-18	1/4	-6-AN-1-4	36,3 (1,43)	14,2 (0,56)	14,2 (0,56)	7,1 (0,28)	5/8	3/8	551 (8000)	344 (5000)	275 (4000)	551 (8000)	551 (8000)	551 (8000)
	3/8	-6-AN-1-6	36,3 (1,43)	14,2 (0,56)	14,2 (0,56)	7,6 (0,30)	11/16	3/8	537 (7800)	344 (5000)	268 (3900)	537 (7800)	537 (7800)	537 (7800)
3/4-16	1/2	-8-AN-1-8	44,4 (1,75)	16,8 (0,66)	19,0 (0,75)	9,9 (0,39)	7/8	1/2	530 (7700)	310 (4500)	265 (3850)	530 (7700)	530 (7700)	530 (7700)
1 1/16-12	3/4	-12-AN-1-12	50,5 (1,99)	0,86 (21,8)	19,0 (0,75)	15,5 (0,61)	1 1/8	3/4	482 (7000)	240 (3500)	241 (3500)	482 (7000)	482 (7000)	482 (7000)
1 5/16-12	1	-16-AN-1-16	58,4 (2,30)	23,1 (0,91)	23,9 (0,94)	21,3 (0,84)	1 3/8	1	344 (5000)	210 (3000)	172 (2500)	344 (5000)	344 (5000)	344 (5000)

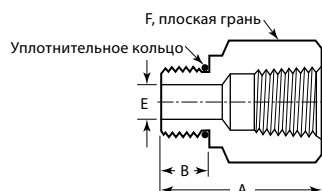

### Наружная цилиндрическая резьба SAE/MS – внутренняя резьба NPT

Размер резьбы SAE/MS, дюймы	Размер резьбы NPT, дюймы	Основной код заказа	Габариты, мм (дюймы)				Унифицированный размер уплотнительного кольца <sup>①</sup>	Номинальные параметры давления, бары (фунты на кв. дюйм, ман.)				
			A	B	E	F		Нерж. сталь 316, углеродистая сталь	Латунь	Сплав 2507, сплав 625	6Mo	Сплав 825
7/16-20	1/4	-4-SAE-7-4	33,5 (1,32)	9,1 (0,36)	5,1 (0,20)	3/4	-904	350 (5076)	175 (2538)	350 (5076)	350 (5076)	350 (5076)
9/16-18	3/8	-6-SAE-7-6	34,5 (1,36)	9,9 (0,39)	7,1 (0,28)	15/16	-906	350 (5076)	175 (2538)	350 (5076)	350 (5076)	350 (5076)
3/4-16	1/2	-8-SAE-7-8	41,1 (1,62)	11,2 (0,44)	10,7 (0,42)	1 1/16	-908	315 (4568)	157 (2277)	315 (4568)	315 (4568)	315 (4568)
1 1/16-12	3/4	-12-SAE-7-12	46,2 (1,82)	15,0 (0,59)	16,7 (0,66)	1 3/8	-912	250 (3625)	125 (1812)	250 (3625)	250 (3625)	250 (3625)
1 5/16-12	1	-16-SAE-7-16	53,8 (2,12)	15,0 (0,59)	22,4 (0,88)	1 5/8	-916	210 (3045)	105 (1522)	210 (3045)	210 (3045)	210 (3045)

① Материал уплотнительного кольца — фторуглерод FKM (твердомер 90).

## Переходники

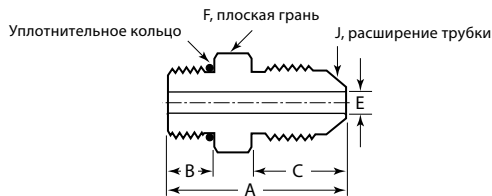

### Наружная цилиндрическая резьба SAE/MS – наружная резьба JIC (AN)

Размер резьбы SAE/MS, дюймы	Размер резьбы JIC, дюймы	Основной код заказа	Габариты, мм (дюймы)						Унифицированный размер уплотнительного кольца <sup>①</sup>	Номинальные параметры давления, бары (фунты на кв. дюйм, ман.)				
			A	B	C	E	F	J		Нерж. сталь 316, углеродистая сталь	Латунь	Сплав 2507, сплав 625	6Mo	Сплав 825
7/16-20	7/16-20	-4-SAE-1-4AN	30,2 (1,19)	9,1 (0,36)	14,0 (0,55)	4,3 (0,17)	9/16	1/4	-904	310 (4500)	155 (2250)	310 (4500)	310 (4500)	310 (4500)
9/16-18	9/16-18	-6-SAE-1-6AN	32,0 (1,26)	9,9 (0,39)	14,2 (0,56)	7,1 (0,28)	11/16	3/8	-906	275 (4000)	137 (1990)	275 (3990)	275 (3990)	275 (3990)
3/4-16	3/4-16	-8-SAE-1-8AN	36,6 (1,44)	11,2 (0,44)	16,8 (0,66)	9,9 (0,39)	7/8	1/2	-908	275 (4000)	137 (1990)	275 (3990)	275 (3990)	275 (3990)
1 1/16-12	1 1/16-12	-12-SAE-1-12AN	47,5 (1,87)	15,0 (0,59)	21,8 (0,86)	15,5 (0,61)	1 1/4	3/4	-912	210 (3000)	105 (1520)	210 (3050)	210 (3050)	210 (3050)
1 5/16-12	1 5/16-12	-16-SAE-1-16AN	50,3 (1,98)	15,0 (0,59)	23,1 (0,91)	21,3 (0,84)	1 1/2	1	-916	170 (2500)	85 (1230)	170 (2470)	170 (2470)	170 (2470)

① Материал уплотнительного кольца — фторуглерод FKM (твердомер 90).

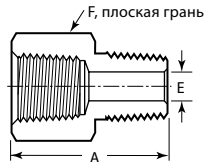

### Внутренняя – наружная резьба NPT

Размер резьбы NPT, дюймы	Основной код заказа	Габариты, мм (дюймы)			Номинальные параметры давления, бары (фунты на кв. дюйм, ман.)					
		A	E	F	Нерж. сталь 316, углеродистая сталь	Латунь	Сплав 2507, сплав 625	6Mo	Сплав 825	
1/8	-2-A	27,9 (1,10)	4,8 (0,19)	9/16	447 (6 500)	220 (3 200)	861 (12 500)	606 (8 800)	516 (7 500)	
1/4	-4-A	35,6 (1,40)	7,1 (0,28)	3/4	454 (6 600)	227 (3 300)	875 (12 700)	613 (8 900)	523 (7 600)	
3/8	-6-A	38,4 (1,51)	9,6 (0,38)	7/8	365 (5 300)	179 (2 600)	702 (10 200)	489 (7 100)	420 (6 100)	
1/2	-8-A	49,3 (1,94)	11,9 (0,47)	1 1/16	337 (4 900)	165 (2 400)	647 (9 400)	454 (6 600)	392 (5 700)	
3/4	-12-A	51,3 (2,02)	15,7 (0,62)	1 5/16	316 (4 600)	158 (2 300)	613 (8 900)	427 (6 200)	365 (5 300)	
1	-16-A	57,9 (2,28)	22,4 (0,88)	1 5/8	303 (4 400)	151 (2 200)	585 (8 500)	406 (5 900)	351 (5 100)	
<b>Толстостенные, внутренняя – наружная резьба NPT</b>										
1/4	SS-4-A-10K	36,3 (1,43)	5,8 (0,23)	1	689 (10 000)	—	—	—	—	
1/2	SS-8-A-10K	51,3 (2,02)	9,9 (0,39)	1 1/2	689 (10 000)	—	—	—	—	

Внутренняя – наружная коническая резьба ISO (RT)

Размер резьбы ISO, дюймы	Основной код заказа	Габариты, мм (дюймы)			Номинальные параметры давления, бары (фунты на кв. дюйм, ман.)				
		A	E	F	Нерж. сталь 316, углеродистая сталь	Латунь	Сплав 2507, сплав 625	6Mo	Сплав 825
1/8	-2-A-RT	27,7 (1,09)	4,8 (0,19)	9/16	447 (6 500)	220 (3 200)	861 (12 500)	606 (8 800)	516 (7 500)
1/4	-4-A-RT	36,1 (1,42)	7,1 (0,28)	3/4	454 (6 600)	227 (3 300)	875 (12 700)	613 (8 900)	523 (7 600)
3/8	-6-A-RT	38,1 (1,50)	9,6 (0,38)	7/8	365 (5 300)	179 (2 600)	702 (10 200)	489 (7 100)	420 (6 100)
1/2	-8-A-RT	49,5 (1,95)	11,9 (0,47)	1 1/16	337 (4 900)	165 (2 400)	647 (9 400)	454 (6 600)	392 (5 700)

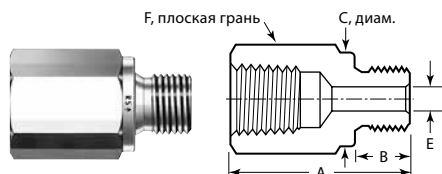

Внутренняя резьба NPT – наружная цилиндрическая резьба ISO (RS)

Размер резьбы NPT, дюймы	Размер резьбы ISO, дюймы	Основной код заказа	Габариты, мм (дюймы)					Номинальные параметры давления, бары (фунты на кв. дюйм, ман.)				
			A	B	C	E	F	Нерж. сталь 316, углеродистая сталь	Латунь	Сплав 2507, сплав 625	6Mo	Сплав 825
1/8	1/8	-2-A-2RS	25,1 (0,99)	8,1 (0,32)	13,7 (0,54)	4,1 (0,16)	9/16	400 (5800)	200 (2900)	400 (5800)	400 (5800)	400 (5800)
1/4	1/4	-4-A-4RS	33,5 (1,32)	11,9 (0,47)	17,8 (0,70)	5,8 (0,23)	3/4	400 (5800)	200 (2900)	400 (5800)	400 (5800)	400 (5800)
3/8	3/8	-6-A-6RS	35,8 (1,41)	11,9 (0,47)	21,8 (0,86)	7,9 (0,31)	7/8	400 (5800)	200 (2900)	400 (5800)	400 (5800)	400 (5800)
1/2	1/2	-8-A-8RS	44,2 (1,74)	14,0 (0,55)	25,9 (1,02)	11,9 (0,47)	1 1/16	324 (4700)	162 (2350)	324 (4700)	324 (4700)	324 (4700)
3/4	3/4	-12-A-12RS	48,0 (1,89)	16,0 (0,63)	31,8 (1,25)	15,7 (0,62)	1 5/16	160 (2320)	80 (1160)	160 (2320)	160 (2320)	160 (2320)
1	1	-16-A-16RS	53,3 (2,10)	18,0 (0,71)	38,9 (1,53)	19,8 (0,78)	1 5/8	100 (1450)	50 (720)	100 (1450)	100 (1450)	100 (1450)

Информацию по прокладкам см. на стр. 166.



Внутренняя резьба NPT – наружная коническая резьба ISO (RT)

Размер резьбы NPT, дюймы	Размер резьбы ISO, дюймы	Основной код заказа	Габариты, мм (дюймы)				Номинальные параметры давления, бары (фунты на кв. дюйм, ман.)				
			A	D	E	F	Нерж. сталь 316, углеродистая сталь	Латунь	Сплав 2507, сплав 625	6Mo	Сплав 825
1/8	1/8	-2-A-2RT	27,7 (1,09)	9,6 (0,38)	4,8 (0,19)	9/16	447 (6500)	220 (3200)	399 (5800)	358 (5200)	179 (2600)
1/4	1/4	-4-A-4RT	36,1 (1,42)	14,2 (0,56)	7,1 (0,28)	3/4	454 (6600)	227 (3300)	406 (5900)	358 (5200)	179 (2600)
3/8	3/8	-6-A-6RT	38,1 (1,50)	14,2 (0,56)	9,6 (0,38)	7/8	365 (5300)	179 (2600)	323 (4700)	289 (4200)	144 (2100)
1/2	1/2	-8-A-8RT	49,3 (1,94)	19,1 (0,75)	11,9 (0,47)	1 1/16	337 (4900)	165 (2400)	303 (4400)	268 (3900)	130 (1900)
3/4	3/4	-12-A-12RT	51,3 (2,02)	19,1 (0,75)	15,7 (0,62)	1 5/16	316 (4600)	158 (2300)	282 (4100)	248 (3600)	124 (1800)
1	1	-16-A-16RT	58,4 (2,30)	23,9 (0,94)	22,4 (0,88)	1 5/8	303 (4400)	151 (2200)	268 (3900)	241 (3500)	117 (1700)

## Переходники



### Наружная цилиндрическая резьба SAE/MS – наружная резьба NPT

Размер резьбы SAE/MS, дюймы	Размер резьбы NPT, дюймы	Основной код заказа	Габариты, мм (дюймы)					Унифицированный размер уплотнительного кольца <sup>①</sup>	Номинальные параметры давления, бары (фунты на кв. дюйм, ман.)				
			A	B	C	E	F		Нерж. сталь 316, углеродистая сталь	Латунь	Сплав 2507, сплав 625	6Mo	Сплав 825
7/16-20	1/4	-4-SAE-1-4	30,5 (1,20)	9,1 (0,36)	14,2 (0,56)	5,1 (0,20)	9/16	-904	350 (5076)	175 (2538)	350 (5076)	350 (5076)	350 (5076)
9/16-18	3/8	-6-SAE-1-6	32,0 (1,26)	9,1 (0,36)	14,2 (0,56)	7,1 (0,28)	11/16	-906	350 (5076)	175 (2538)	350 (5076)	350 (5076)	350 (5076)
3/4-16	1/2	-8-SAE-1-8	38,9 (1,53)	11,2 (0,44)	19,1 (0,75)	10,7 (0,42)	7/8	-908	315 (4568)	157 (2277)	315 (4568)	315 (4568)	315 (4568)
1 1/16-12	3/4	-12-SAE-1-12	44,4 (1,75)	15,0 (0,59)	19,1 (0,75)	15,7 (0,62)	1 1/4	-912	250 (3625)	125 (1812)	250 (3625)	250 (3625)	250 (3625)
1 5/16-12	1	-16-SAE-1-16	50,8 (2,00)	15,0 (0,59)	23,9 (0,94)	22,4 (0,88)	1 1/2	-916	210 (3045)	105 (1522)	210 (3045)	210 (3045)	210 (3045)

① Материал уплотнительного кольца — фторуглерод FKM (твердомер 90).

## Прокладки переходников



Прокладка RS/RSD

### Сталь и нержавеющая сталь (фитинг RS)

Стальные прокладки для фитинга RS обеспечивают герметичность с наружной цилиндрической резьбой ISO/BSP.

Прокладка RS состоит из внутреннего кольца, изготовленного из фторуглерода FKM, которое прикреплено к наружному кольцу из углеродистой стали.

Уплотнение RSD (стиль DIN) состоит из внутреннего кольца, изготовленного из фторуглерода FKM, которое прикреплено к наружному кольцу из нержавеющей или углеродистой стали согласно рекомендациям стандарта ISO 1179-1973. Ее можно использовать с торцевыми соединениями, разработанными в соответствии с частью 2 стандарта DIN 3852.

Прокладка RSNB является цельнометаллической прокладкой из нержавеющей стали 304L, подобной форме D DIN 7603.



Прокладка RSNB



### Медь (фитинги RP и RS)

Медная прокладка для фитингов RP и RS обеспечивает герметичность с наружной цилиндрической резьбой ISO/BSP.

Размер резьбы ISO, дюймы	Код заказа		
	Прокладка RS <sup>①</sup>	Прокладка RSD <sup>②</sup>	Прокладка RSNB
1/8	S-2-RS-2V	SS-2-RSD-2V	304L-2-RSNB-2
1/4	S-4-RS-2V <sup>③</sup>	SS-4-RSD-2V	304L-4-RSNB-2
3/8	S-6-RS-2V <sup>③</sup>	SS-6-RSD-2V	304L-6-RSNB-2
1/2	S-8-RS-2V <sup>③</sup>	SS-8-RSD-2V	304L-8-RSNB-2
3/4	S-12-RS-2V	SS-12-RSD-2V	304L-12-RSNB-2
1	S-16-RS-2V	SS-16-RSD-2V	304L-16-RSNB-2

① Также предлагается с внутренним кольцом из материала Buna. Чтобы заказать, замените **V** в коде заказа на **B**.

Пример: S-2-RS-2**B**

② Также предлагается с наружным кольцом из углеродистой стали. Чтобы заказать, замените **SS** в коде заказа на **S**.

Пример: S-8-RSD-2V

③ Также предлагается с наружным кольцом из нержавеющей стали. Чтобы заказать, замените **S** в коде заказа на **SS**.

Пример: SS-8-RS-2V

Размер резьбы ISO, дюймы	Код заказа
1/8	CU-2-RP-2
1/4	CU-4-RP-2
3/8	CU-6-RP-2
1/2	CU-8-RP-2
3/4	CU-12-RP-2
1	CU-16-RP-2

## Переходники для манометров

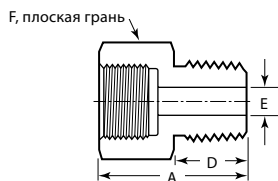

### Внутренняя цилиндрическая резьба ISO (манометрическая) – наружная резьба NPT

Размер резьбы ISO, дюймы	Размер резьбы NPT, дюймы	Код заказа	Габариты, мм (дюймы)				Номинальные параметры давления, бары (фунты на кв. дюйм, ман.)				
			A	D	E	F	Нерж. сталь 316, углеродистая сталь	Латунь	Сплав 2507, сплав 625	6Mo	Сплав 825
1/4	1/4	SS-4-AG-4	30,2 (1,19)	14,2 (0,56)	5,6 (0,22)	3/4	392 (5700)	196 (2850)	392 (5700)	392 (5700)	392 (5700)
3/8	3/8	SS-6-AG-6	32,2 (1,27)	14,2 (0,56)	6,6 (0,26)	15/16	392 (5700)	196 (2850)	392 (5700)	392 (5700)	392 (5700)
1/2	1/2	SS-8-AG-8	42,7 (1,68)	19,1 (0,75)	7,1 (0,28)	1 1/16	268 (3900)	134 (1950)	268 (3900)	268 (3900)	268 (3900)

## Прокладки для манометрических переходников



### Медь и никель (фитинг RG под манометр)

Прокладка для фитинга RG обеспечивает герметичность манометров с наружной цилиндрической резьбой ISO/BSP.

Размер резьбы ISO, дюймы	Код заказа	
	Медь	Никель
1/4	CU-4-RG-2	NI-4-RG-2
3/8	CU-6-RG-2	NI-6-RG-2
1/2	CU-8-RG-2	NI-8-RG-2

## Редуцирующие переходники

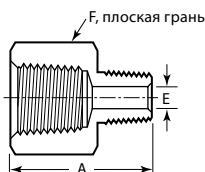

### Внутренняя – наружная резьба NPT

Размер внутр. резьбы NPT, дюймы	Размер наруж. резьбы NPT, дюймы	Основной код заказа	Габариты, мм (дюймы)			Номинальные параметры давления, бары (фунты на кв. дюйм, ман.)				
			A	E	F	Нерж. сталь 316, углеродистая сталь	Латунь	Сплав 2507, сплав 625	6Mo	Сплав 825
1/8	1/16	-2-RA-1	27,7 (1,09)	0,12 (3,0)	9/16	447 (6 500)	220 (3200)	861 (12 500)	606 (8800)	516 (7500)
1/4	1/8	-4-RA-2	32,0 (1,26)	0,19 (4,8)	3/4	454 (6 600)	227 (3300)	875 (12 700)	613 (8900)	523 (7600)
3/8	1/8	-6-RA-2	33,8 (1,33)	0,19 (4,8)	7/8	365 (5 300)	179 (2600)	702 (10 200)	489 (7100)	420 (6100)
	1/4	-6-RA-4	38,1 (1,50)	0,28 (7,1)		365 (5 300)	179 (2600)	702 (10 200)	489 (7100)	420 (6100)
1/2	1/8	-8-RA-2	40,1 (1,58)	0,19 (4,8)	1 1/16	337 (4 900)	165 (2400)	647 (9 400)	454 (6600)	392 (5700)
	1/4	-8-RA-4	44,7 (1,76)	0,28 (7,1)		337 (4 900)	165 (2400)	647 (9 400)	454 (6600)	392 (5700)
	3/8	-8-RA-6	44,4 (1,75)	0,38 (9,6)		337 (4 900)	165 (2400)	647 (9 400)	454 (6600)	392 (5700)
3/4	1/4	-12-RA-4	47,0 (1,85)	0,28 (7,1)	1 5/16	316 (4 600)	158 (2300)	613 (8 900)	427 (6200)	365 (5300)
	3/8	-12-RA-6	46,2 (1,82)	0,38 (9,6)		316 (4 600)	158 (2300)	613 (8 900)	427 (6200)	365 (5300)
	1/2	-12-RA-8	51,3 (2,02)	0,47 (11,9)		316 (4 600)	158 (2300)	613 (8 900)	427 (6200)	365 (5300)
1	1/4	-16-RA-4	49,8 (1,96)	0,28 (7,1)	1 5/8	303 (4 400)	151 (2200)	585 (8 500)	406 (5900)	351 (5100)
	1/2	-16-RA-8	54,9 (2,16)	0,47 (11,9)		303 (4 400)	151 (2200)	585 (8 500)	406 (5900)	351 (5100)
	3/4	-16-RA-12	55,1 (2,17)	0,62 (15,7)		303 (4 400)	151 (2200)	585 (8 500)	406 (5900)	351 (5100)
Толстостенные, внутренняя – наружная резьба NPT										
1/2	1/4	SS-8-RA-4-10K	46,0 (1,81)	5,8 (0,23)	1 1/2	689 (10 000)	—	—	—	—

## Редуцирующие переходники

## Внутренняя – наружная коническая резьба ISO (RT)

Размер внутренней резьбы ISO, дюймы	Размер наружной резьбы ISO, дюймы	Основной код заказа	Габариты, мм (дюймы)			Номинальные параметры давления, бары (фунты на кв. дюйм, ман.)				
			A	E	F	Нерж. сталь 316, углеродистая сталь	Латунь	Сплав 2507, сплав 625	6Mo	Сплав 825
1/4	1/8	-4-RAT-2RT	32,0 (1,26)	4,8 (0,19)	3/4	454 (6 600)	227 (3 300)	875 (12 700)	613 (8 900)	523 (7 600)
3/8	1/4	-6-RAT-4RT	38,1 (1,50)	7,1 (0,28)	7/8	365 (5 300)	179 (2 600)	702 (10 200)	489 (7 100)	420 (6 100)
1/2	1/4	-8-RAT-4RT	44,7 (1,76)	7,1 (0,28)	1 1/16	337 (4 900)	165 (2 400)	647 (9 400)	454 (6 600)	392 (5 700)
	3/8	-8-RAT-6RT	44,4 (1,75)	9,6 (0,38)		337 (4 900)	165 (2 400)	647 (9 400)	454 (6 600)	392 (5 700)

## Переходные втулки

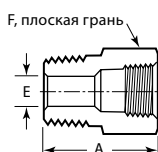

## Наружная – внутренняя резьба NPT

Размер наруж. резьбы NPT, дюймы	Размер внутр. резьбы NPT, дюймы	Основной код заказа	Габариты, мм (дюймы)			Номинальные параметры давления, бары (фунты на кв. дюйм, ман.)				
			A	E	F	Нерж. сталь 316, углеродистая сталь	Латунь	Сплав 2507, сплав 625	6Mo	Сплав 825
1/8	1/16	-2-RB-1	26,2 (1,03)	4,8 (0,19)	7/16	6 700 (461)	227 (3 300)	888 (12 900)	620 (9 000)	537 (7 800)
1/4	1/8	-4-RB-2	26,9 (1,06)	7,1 (0,28)	9/16	6 500 (447)	220 (3 200)	861 (12 500)	606 (8 800)	516 (7 500)
3/8	1/8	-6-RB-2	21,8 (0,86)	8,6 (0,34)	11/16	9 200 (633)	316 (4 600)	1 033 (15 000)	854 (12 400)	737 (10 700)
	1/4	-6-RB-4	30,2 (1,19)	9,6 (0,38)	3/4	6 600 (454)	227 (3 300)	875 (12 700)	613 (8 900)	523 (7 600)
1/2	1/8	-8-RB-2	27,4 (1,08)	8,6 (0,34)	7/8	12 200 (840)	420 (6 100)	1 033 (15 000)	1 033 (15 000)	978 (14 200)
	1/4	-8-RB-4		11,4 (0,45)		8 300 (571)	282 (4 100)	1 033 (15 000)	771 (11 200)	661 (9 600)
	3/8	-8-RB-6	35,8 (1,41)	11,9 (0,47)		5 300 (365)	179 (2 600)	702 (10 200)	489 (7 100)	420 (6 100)
3/4	1/4	-12-RB-4	27,4 (1,08)	11,4 (0,45)	1 1/16	10 000 (689)	344 (5 000)	689 (10 000)	689 (10 000)	689 (10 000)
	3/8	-12-RB-6		15,0 (0,59)		8 200 (564)	282 (4 100)	689 (10 000)	689 (10 000)	654 (9 500)
	1/2	-12-RB-8	41,4 (1,63)	15,7 (0,62)		4 900 (337)	168 (2 400)	652 (9 400)	456 (6 600)	392 (5 700)
1	1/4	-16-RB-4	34,8 (1,37)	11,4 (0,45)	1 3/8	10 000 (689)	344 (5 000)	689 (10 000)	689 (10 000)	689 (10 000)
	3/8	-16-RB-6		15,0 (0,59)		10 000 (689)	344 (5 000)	689 (10 000)	689 (10 000)	689 (10 000)
	1/2	-16-RB-8		18,5 (0,73)		8 600 (592)	296 (4 300)	689 (10 000)	689 (10 000)	689 (10 000)
	3/4	-16-RB-12		47,0 (1,85)		22,4 (0,88)	5 300 (365)	179 (2 600)	689 (10 000)	489 (7 100)

## Наружная – внутренняя коническая резьба ISO (RT)

Размер наружной резьбы ISO, дюймы	Размер внутренней резьбы ISO, дюймы	Основной код заказа	Габариты, мм (дюймы)			Номинальные параметры давления, бары (фунты на кв. дюйм, ман.)				
			A	E	F	Нерж. сталь 316, углеродистая сталь	Латунь	Сплав 2507, сплав 625	6Mo	Сплав 825
1/4	1/8	-4-RBT-2RT	26,9 (1,06)	7,1 (0,28)	9/16	447 (6 500)	220 (3 200)	861 (12 500)	606 (8 800)	516 (7 500)
3/8	1/4	-6-RBT-4RT	30,2 (1,19)	9,6 (0,38)	3/4	454 (6 600)	227 (3 300)	875 (12 700)	613 (8 900)	523 (7 600)
1/2	1/4	-8-RBT-4RT	27,4 (1,08)	11,2 (0,44)	7/8	571 (8 300)	282 (4 100)	1 033 (15 000)	771 (11 200)	661 (9 600)
	3/8	-8-RBT-6RT	35,8 (1,41)	11,9 (0,47)		365 (5 300)	179 (2 600)	702 (10 200)	489 (7 100)	420 (6 100)

## Переходники

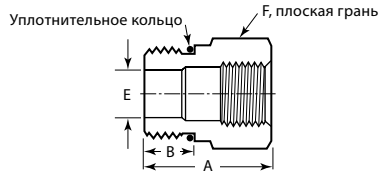

### Наружная – внутренняя цилиндрическая резьба SAE/MS (ST)

Размер наружной резьбы, дюймы	Размер внутренней резьбы, дюймы	Основной код заказа	Габариты, мм (дюймы)				Унифицированный размер уплотнительного кольца <sup>①</sup>	Номинальные параметры давления, бары (фунты на кв. дюйм, ман.)				
			A	B	E	F		Нерж. сталь 316, углеродистая сталь	Латунь	Сплав 2507, сплав 625	6Mo	Сплав 825
9/16-18	7/16-20	-6-RBST-4	28,4 (1,12)	9,9 (0,39)	7,1 (0,28)	13/16	-906	350 (5076)	175 (2538)	350 (5076)	350 (5076)	350 (5076)
3/4-16	7/16-20	-8-RBST-4	24,9 (0,98)	11,2 (0,44)	9,9 (0,39)	7/8	-908	315 (4568)	157 (2277)	315 (4568)	315 (4568)	315 (4568)
	9/16-18	-8-RBST-6	30,2 (1,19)	11,2 (0,44)	10,7 (0,42)	1	-908	315 (4568)	157 (2277)	315 (4568)	315 (4568)	315 (4568)
7/8-14	9/16-18	-10-RBST-6	27,9 (1,10)	12,7 (0,50)	12,7 (0,50)	1	-910	250 (3625)	125 (1812)	250 (3625)	250 (3625)	250 (3625)
	3/4-16	-10-RBST-8	36,1 (1,42)	12,7 (0,50)	12,7 (0,50)	1 3/16	-910	250 (3625)	125 (1812)	250 (3625)	250 (3625)	250 (3625)
1 1/16-12	3/4-16	-12-RBST-8	32,3 (1,27)	15,0 (0,59)	16,5 (0,65)	1 1/4	-912	250 (3625)	125 (1812)	250 (3625)	250 (3625)	250 (3625)
1 5/16-12	1 1/16-12	-16-RBST-12	40,9 (1,61)	15,0 (0,59)	22,1 (0,87)	1 5/8	-916	210 (3045)	105 (1522)	210 (3045)	210 (3045)	210 (3045)
1 5/8-12	1 5/16-12	-20-RBST-16	50,3 (1,98)	15,0 (0,59)	27,7 (1,09)	2 1/8	-920	175 (2538)	87 (1261)	175 (2538)	175 (2538)	175 (2538)
1 7/8-12	1 5/16-12	-24-RBST-16	32,3 (1,27)	15,0 (0,59)	31,2 (1,23)	2 1/8	-924	175 (2538)	87 (1261)	175 (2538)	175 (2538)	175 (2538)

① Материал уплотнительного кольца — фторуглерод FKM (твердомер 90).

### Шестигранные соединительные муфты

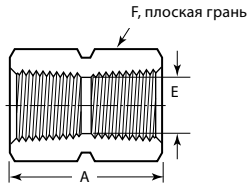

### Внутренняя резьба NPT

Размер резьбы NPT, дюймы	Основной код заказа	Габариты, мм (дюймы)			Номинальные параметры давления, бары (фунты на кв. дюйм, ман.)					
		A	E	F	Нерж. сталь 316, углеродистая сталь	Латунь	Сплав 2507, сплав 625	6Mo	Сплав 825	
1/8	-2-HCG	20,6 (0,81)	8,6 (0,34)	9/16	447 (6 500)	220 (3200)	861 (12 500)	606 (8800)	516 (7500)	
1/4	-4-HCG	30,2 (1,19)	11,4 (0,45)	3/4	454 (6 600)	227 (3300)	875 (12 700)	613 (8900)	523 (7600)	
3/8	-6-HCG	33,3 (1,31)	15,0 (0,59)	7/8	365 (5 300)	179 (2600)	702 (10 200)	489 (7100)	420 (6100)	
1/2	-8-HCG	39,6 (1,56)	18,5 (0,73)	1 1/16	337 (4 900)	165 (2400)	647 (9 400)	454 (6600)	392 (5700)	
3/4	-12-HCG	41,1 (1,62)	23,9 (0,94)	1 5/16	316 (4 600)	158 (2300)	613 (8 900)	427 (6200)	365 (5300)	
1	-16-HCG	50,8 (2,00)	29,7 (1,17)	1 5/8	303 (4 400)	151 (2200)	585 (8 500)	406 (5900)	351 (5100)	
<b>Толстостенные, внутренняя резьба NPT</b>										
1/4	SS-4-HCG-10K	30,2 (1,19)	11,4 (0,45)	1	689 (10 000)	—	—	—	—	
1/2	SS-8-HCG-10K	39,6 (1,56)	18,5 (0,73)	1 1/2	689 (10 000)	—	—	—	—	

## Шестигранные соединительные муфты

## Внутренняя коническая резьба ISO (RT)

Размер резьбы ISO, дюймы	Основной код заказа	Габариты, мм (дюймы)			Номинальные параметры давления, бары (фунты на кв. дюйм, ман.)				
		A	E	F	Нерж. сталь 316, углеродистая сталь	Латунь	Сплав 2507, сплав 625	6Mo	Сплав 825
1/8	-2-HCG-RT	20,6 (0,81)	8,4 (0,33)	9/16	447 (6 500)	220 (3 200)	861 (12 500)	606 (8 800)	516 (7 500)
1/4	-4-HCG-RT	30,2 (1,19)	11,2 (0,44)	3/4	454 (6 600)	227 (3 300)	875 (12 700)	613 (8 900)	523 (7 600)
3/8	-6-HCG-RT	33,3 (1,31)	14,7 (0,58)	7/8	365 (5 300)	179 (2 600)	702 (10 200)	489 (7 100)	420 (6 100)
1/2	-8-HCG-RT	39,6 (1,56)	18,3 (0,72)	1 1/16	337 (4 900)	165 (2 400)	647 (9 400)	454 (6 600)	392 (5 700)

## Шестигранные переходные муфты

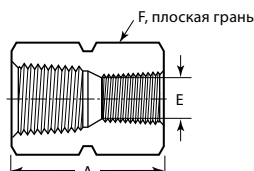

## Внутренняя резьба NPT

Размер резьбы NPT, дюймы	Основной код заказа	Габариты, мм (дюймы)			Номинальные параметры давления, бары (фунты на кв. дюйм, ман.)				
		A	E	F	Нерж. сталь 316, углеродистая сталь	Латунь	Сплав 2507, сплав 625	6Mo	Сплав 825
От 1/4 до 1/8	-4-HRCG-2	31,0 (1,22)	8,6 (0,34)	3/4	454 (6 600)	227 (3 300)	875 (12 700)	613 (8 900)	523 (7 600)
От 3/8 до 1/4	-6-HRCG-4	35,1 (1,38)	11,4 (0,45)	7/8	365 (5 300)	179 (2 600)	702 (10 200)	489 (7 100)	420 (6 100)
От 1/2 до 1/8	-8-HRCG-2	39,6 (1,56)	8,6 (0,34)	1 1/16	337 (4 900)	165 (2 400)	647 (9 400)	454 (6 600)	392 (5 700)
От 1/2 до 1/4	-8-HRCG-4	44,4 (1,75)	11,4 (0,45)	1 1/16	337 (4 900)	165 (2 400)	647 (9 400)	454 (6 600)	392 (5 700)
От 1/2 до 3/8	-8-HRCG-6	45,2 (1,78)	15,0 (0,59)	1 1/16	337 (4 900)	165 (2 400)	647 (9 400)	454 (6 600)	392 (5 700)
От 3/4 до 1/4	-12-HRCG-4	46,0 (1,81)	11,4 (0,45)	1 5/16	316 (4 600)	158 (2 300)	613 (8 900)	427 (6 200)	365 (5 300)
От 3/4 до 1/2	-12-HRCG-8	52,3 (2,06)	18,5 (0,73)	1 5/16	316 (4 600)	158 (2 300)	613 (8 900)	427 (6 200)	365 (5 300)
От 1 до 1/2	-16-HRCG-8	55,6 (2,19)	18,5 (0,73)	1 5/8	303 (4 400)	151 (2 200)	585 (8 500)	406 (5 900)	351 (5 100)
От 1 до 3/4	-16-HRCG-12	57,2 (2,25)	23,9 (0,94)	1 5/8	303 (4 400)	151 (2 200)	585 (8 500)	406 (5 900)	351 (5 100)
<b>Толстостенные, внутренняя резьба NPT</b>									
От 1/2 до 1/4	SS-8-HRCG-4-10K	44,4 (1,75)	11,4 (0,45)	1 1/2	689 (10 000)	—	—	—	—

## Внутренняя коническая резьба ISO (RT)

Размер резьбы ISO, дюймы	Основной код заказа	Габариты, мм (дюймы)			Номинальные параметры давления, бары (фунты на кв. дюйм, ман.)				
		A	E	F	Нерж. сталь 316, углеродистая сталь	Латунь	Сплав 2507, сплав 625	6Mo	Сплав 825
От 3/8 до 1/4	-6-HRCGT-4RT	35,1 (1,38)	11,2 (0,44)	7/8	365 (5 300)	179 (2 600)	702 (10 200)	489 (7 100)	420 (6 100)
От 1/2 до 1/4	-8-HRCGT-4RT	44,4 (1,75)	11,2 (0,44)	1 1/16	337 (4 900)	165 (2 400)	647 (9 400)	454 (6 600)	392 (5 700)
От 1/2 до 3/8	-8-HRCGT-6RT	45,2 (1,78)	14,7 (0,58)	1 1/16	337 (4 900)	165 (2 400)	647 (9 400)	454 (6 600)	392 (5 700)



## Угольники

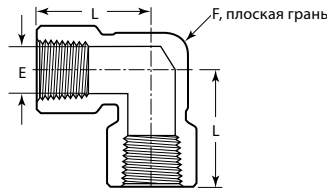

### Внутренняя резьба NPT

Размер резьбы NPT, дюймы	Основной код заказа	Габариты, мм (дюймы)			Номинальные параметры давления, бары (фунты на кв. дюйм, ман.)				
		E	L	F	Нерж. сталь 316, углеродистая сталь	Латунь	Сплав 2507, сплав 625	6Mo	Сплав 825
1/8	-2-E	8,6 (0,34)	26,4 (1,04)	1/2	447 (6 500)	220 (3 200)	861 (12 500)	606 (8 800)	516 (7 500)
1/4	-4-E	11,4 (0,45)	29,7 (1,17)	11/16	496 (7 200)	248 (3 600)	957 (13 900)	668 (9 700)	571 (8 300)
3/8	-6-E	15,0 (0,59)	36,1 (1,42)	13/16	385 (5 600)	192 (2 800)	744 (10 800)	516 (7 500)	447 (6 500)
1/2	-8-E	18,5 (0,73)	39,6 (1,56)	1	385 (5 600)	192 (2 800)	744 (10 800)	516 (7 500)	447 (6 500)
3/4	-12-E	23,9 (0,94)	48,8 (1,92)	1 1/4	351 (5 100)	172 (2 500)	675 (9 800)	475 (6 900)	406 (5 900)
1	-16-E	29,7 (1,17)	48,5 (1,91)	1 11/16	440 (6 400)	220 (3 200)	689 (10 000)	592 (8 600)	509 (7 400)
<b>Толстенные, внутренняя резьба NPT</b>									
1/4	SS-4-E-10K	11,4 (0,45)	39,6 (1,56)	1	689 (10 000)	—	—	—	—
1/2	SS-8-E-10K	18,5 (0,73)	50,0 (1,97)	1 11/16	689 (10 000)	—	—	—	—

### Внутренняя коническая резьба ISO (RT)

Размер резьбы ISO, дюймы	Основной код заказа	Габариты, мм (дюймы)			Номинальные параметры давления, бары (фунты на кв. дюйм, ман.)				
		E	L	F	Нерж. сталь 316, углеродистая сталь	Латунь	Сплав 2507, сплав 625	6Mo	Сплав 825
1/4	-4-E-RT	11,2 (0,44)	29,7 (1,17)	11/16	496 (7 200)	248 (3 600)	957 (13 900)	668 (9 700)	571 (8 300)
3/8	-6-E-RT	14,7 (0,58)	36,1 (1,42)	13/16	385 (5 600)	192 (2 800)	744 (10 800)	516 (7 500)	447 (6 500)
1/2	-8-E-RT	18,3 (0,72)	39,6 (1,56)	1	385 (5 600)	192 (2 800)	744 (10 800)	516 (7 500)	447 (6 500)

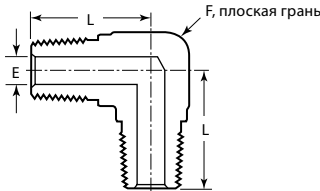

### Наружная резьба NPT

Размер резьбы NPT, дюймы	Основной код заказа	Габариты, мм (дюймы)			Номинальные параметры давления, бары (фунты на кв. дюйм, ман.)				
		E	L	F	Нерж. сталь 316, углеродистая сталь	Латунь	Сплав 2507, сплав 625	6Mo	Сплав 825
1/8	-2-ME	4,8 (0,19)	22,4 (0,88)	7/16	689 (10 000)	344 (5 000)	1 033 (15 000)	930 (13 500)	799 (11 600)
1/4	-4-ME	7,1 (0,28)	26,7 (1,05)	1/2	551 (8 000)	275 (4 000)	1 033 (15 000)	744 (10 800)	640 (9 300)
3/8	-6-ME	9,6 (0,38)	29,7 (1,17)	11/16	537 (7 800)	268 (3 900)	1 033 (15 000)	723 (10 500)	620 (9 000)
1/2	-8-ME	11,9 (0,47)	36,8 (1,45)	13/16	530 (7 700)	261 (3 800)	1 019 (14 800)	716 (10 400)	613 (8 900)

### Угольники с внутренней и наружной резьбой

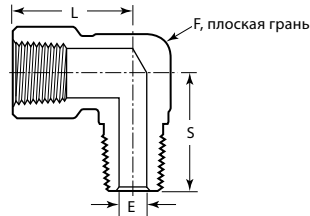

#### Внутренняя – наружная резьба NPT

Размер резьбы NPT, дюймы	Основной код заказа	Габариты, мм (дюймы)				Номинальные параметры давления, бары (фунты на кв. дюйм, ман.)				
		E	L	S	F	Нерж. сталь 316, углеродистая сталь	Латунь	Сплав 2507, сплав 625	6Mo	Сплав 825
1/16	-1-SE	3,0 (0,12)	21,8 (0,86)	22,4 (0,88)	7/16	633 (9 200)	316 (4 600)	1 033 (15 000)	854 (12 400)	737 (10 700)
1/8	-2-SE	4,8 (0,19)	26,4 (1,04)	22,1 (0,87)	1/2	447 (6 500)	220 (3 200)	861 (12 500)	606 (8 800)	516 (7 500)
1/4	-4-SE	7,1 (0,28)	29,7 (1,17)	29,7 (1,17)	11/16	496 (7 200)	248 (3 600)	957 (13 900)	668 (9 700)	571 (8 300)
3/8	-6-SE	9,6 (0,38)	36,1 (1,42)	32,0 (1,26)	13/16	385 (5 600)	192 (2 800)	744 (10 800)	516 (7 500)	447 (6 500)
1/2	-8-SE	11,9 (0,47)	39,6 (1,56)	39,6 (1,56)	1	385 (5 600)	192 (2 800)	744 (10 800)	516 (7 500)	447 (6 500)
3/4	-12-SE	15,7 (0,62)	48,8 (1,92)	42,4 (1,67)	1 1/4	351 (5 100)	172 (2 500)	675 (9 800)	475 (6 900)	406 (5 900)
1	-16-SE	22,4 (0,88)	48,5 (1,91)	49,3 (1,94)	1 11/16	365 (5 300)	179 (2 600)	689 (10 000)	489 (7 100)	420 (6 100)

### Переходные угольники с внутренней и наружной резьбой

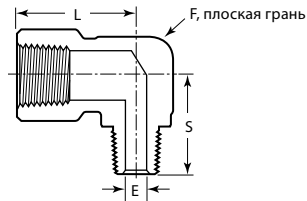

#### Внутренняя – наружная резьба NPT

Размер внутр. резьбы NPT, дюймы	Размер наруж. резьбы NPT, дюймы	Основной код заказа	Габариты, мм (дюймы)				Номинальные параметры давления, бары (фунты на кв. дюйм, ман.)				
			E	L	S	F	Нерж. сталь 316, углеродистая сталь	Латунь	Сплав 2507, сплав 625	6Mo	Сплав 825
1/8	1/16	-2-RSE-1	3,0 (0,12)	26,4 (1,04)	22,1 (0,87)	1/2	447 (6 500)	220 (3 200)	861 (12 500)	606 (8 800)	516 (7 500)
1/4	1/8	-4-RSE-2	4,8 (0,19)	29,7 (1,17)	25,4 (1,00)	11/16	496 (7 200)	248 (3 600)	957 (13 900)	668 (9 700)	571 (8 300)
3/8	1/4	-6-RSE-4	7,1 (0,28)	36,1 (1,42)	32,0 (1,26)	13/16	385 (5 600)	192 (2 800)	744 (10 800)	516 (7 500)	447 (6 500)
1/2	1/4	-8-RSE-4	7,1 (0,28)	39,6 (1,56)	35,1 (1,38)	1	385 (5 600)	192 (2 800)	744 (10 800)	516 (7 500)	447 (6 500)
	3/8	-8-RSE-6	9,6 (0,38)	39,6 (1,56)	35,1 (1,38)	1	385 (5 600)	192 (2 800)	744 (10 800)	516 (7 500)	447 (6 500)

## Тройники

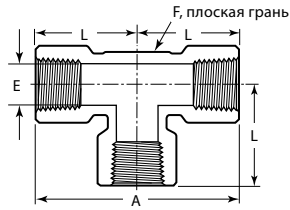

### Внутренняя резьба NPT

Размер резьбы NPT, дюймы	Основной код заказа	Габариты, мм (дюймы)				Номинальные параметры давления, бары (фунты на кв. дюйм, ман.)				
		A	E	L	F	Нерж. сталь 316, углеродистая сталь	Латунь	Сплав 2507, сплав 625	6Mo	Сплав 825
1/8	-2-T	52,8 (2,08)	8,6 (0,34)	26,4 (1,04)	1/2	447 (6 500)	220 (3 200)	861 (12 500)	606 (8 800)	516 (7 500)
1/4	-4-T	59,4 (2,34)	11,4 (0,45)	29,7 (1,17)	11/16	496 (7 200)	248 (3 600)	957 (13 900)	668 (9 700)	571 (8 300)
3/8	-6-T	72,1 (2,84)	15,0 (0,59)	36,1 (1,42)	13/16	385 (5 600)	192 (2 800)	744 (10 800)	516 (7 500)	447 (6 500)
1/2	-8-T	79,2 (3,12)	18,5 (0,73)	39,6 (1,56)	1	385 (5 600)	192 (2 800)	744 (10 800)	516 (7 500)	447 (6 500)
3/4	-12-T	97,5 (3,84)	23,9 (0,94)	48,8 (1,92)	1 1/4	351 (5 100)	172 (2 500)	675 (9 800)	475 (6 900)	406 (5 900)
1	-16-T	97,0 (3,82)	29,7 (1,17)	48,5 (1,91)	1 11/16	440 (6 400)	220 (3 200)	689 (10 000)	592 (8 600)	509 (7 400)
<b>Толстостенные, внутренняя резьба NPT</b>										
1/4	SS-4-T-10K	79,2 (3,12)	11,4 (0,45)	39,6 (1,56)	1	689 (10 000)	—	—	—	—
1/2	SS-8-T-10K	100 (3,94)	18,5 (0,73)	50,0 (1,97)	1 11/16	689 (10 000)	—	—	—	—

### Внутренняя коническая резьба ISO (RT)

Размер резьбы ISO, дюймы	Основной код заказа	Габариты, мм (дюймы)				Номинальные параметры давления, бары (фунты на кв. дюйм, ман.)				
		A	E	L	F	Нерж. сталь 316, углеродистая сталь	Латунь	Сплав 2507, сплав 625	6Mo	Сплав 825
1/4	-4-T-RT	59,4 (2,34)	11,2 (0,44)	29,7 (1,17)	11/16	496 (7 200)	248 (3 600)	957 (13 900)	668 (9 700)	571 (8 300)
3/8	-6-T-RT	72,1 (2,84)	14,7 (0,58)	36,1 (1,42)	13/16	385 (5 600)	192 (2 800)	744 (10 800)	516 (7 500)	447 (6 500)
1/2	-8-T-RT	79,2 (3,12)	18,3 (0,72)	39,6 (1,56)	1	385 (5 600)	192 (2 800)	744 (10 800)	516 (7 500)	447 (6 500)

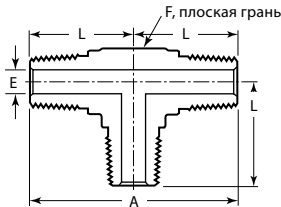

### Наружная резьба NPT

Размер резьбы NPT, дюймы	Основной код заказа	Габариты, мм (дюймы)				Номинальные параметры давления, бары (фунты на кв. дюйм, ман.)				
		A	E	L	F	Нерж. сталь 316, углеродистая сталь	Латунь	Сплав 2507, сплав 625	6Mo	Сплав 825
1/8	-2-MT	44,7 (1,76)	4,8 (0,19)	22,4 (0,88)	7/16	689 (10 000)	344 (5 000)	1 033 (15 000)	930 (13 500)	799 (11 600)
1/4	-4-MT	53,3 (2,10)	7,1 (0,28)	26,7 (1,05)	1/2	551 (8 000)	275 (4 000)	1 033 (15 000)	744 (10 800)	640 (9 300)
3/8	-6-MT	59,4 (2,34)	9,6 (0,38)	29,7 (1,17)	11/16	537 (7 800)	268 (3 900)	1 033 (15 000)	723 (10 500)	620 (9 000)
1/2	-8-MT	73,7 (2,90)	11,9 (0,47)	36,8 (1,45)	13/16	530 (7 700)	261 (3 800)	1 019 (14 800)	716 (10 400)	613 (8 900)

## Тройники с отводом

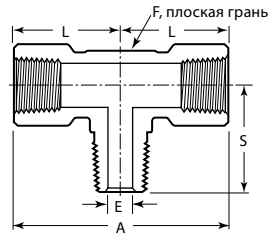

## Наружная и внутренняя резьба NPT

Размер резьбы NPT, дюймы	Основной код заказа	Габариты, мм (дюймы)					Номинальные параметры давления, бары (фунты на кв. дюйм, ман.)				
		A	E	L	S	F	Нерж. сталь 316, углеродистая сталь	Латунь	Сплав 2507, сплав 625	6Mo	Сплав 825
1/8	-2-BT	52,8 (2,08)	4,8 (0,19)	26,4 (1,04)	22,1 (0,87)	1/2	447 (6 500)	220 (3 200)	861 (12 500)	606 (8 800)	516 (7 500)
1/4	-4-BT	59,4 (2,34)	7,1 (0,28)	29,7 (1,17)	29,7 (1,17)	11/16	496 (7 200)	248 (3 600)	957 (13 900)	668 (9 700)	571 (8 300)
3/8	-6-BT	72,1 (2,84)	9,6 (0,38)	36,1 (1,42)	32,0 (1,26)	13/16	385 (5 600)	192 (2 800)	744 (10 800)	516 (7 500)	447 (6 500)
1/2	-8-BT	79,2 (3,12)	11,9 (0,47)	39,6 (1,56)	39,6 (1,56)	1	385 (5 600)	192 (2 800)	744 (10 800)	516 (7 500)	447 (6 500)

## Тройники с внутренней и наружной резьбой

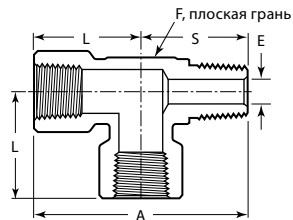

## Наружная и внутренняя резьба NPT

Размер резьбы NPT, дюймы	Основной код заказа	Габариты, мм (дюймы)					Номинальные параметры давления, бары (фунты на кв. дюйм, ман.)				
		A	E	L	S	F	Нерж. сталь 316, углеродистая сталь	Латунь	Сплав 2507, сплав 625	6Mo	Сплав 825
1/8	-2-ST	48,5 (1,91)	4,8 (0,19)	26,4 (1,04)	22,1 (0,87)	1/2	447 (6 500)	220 (3 200)	861 (12 500)	606 (8 800)	516 (7 500)
1/4	-4-ST	59,4 (2,34)	7,1 (0,28)	29,7 (1,17)	29,7 (1,17)	11/16	496 (7 200)	248 (3 600)	957 (13 900)	668 (9 700)	571 (8 300)
3/8	-6-ST	68,1 (2,68)	9,6 (0,38)	36,1 (1,42)	32,0 (1,26)	13/16	385 (5 600)	192 (2 800)	744 (10 800)	516 (7 500)	447 (6 500)
1/2	-8-ST	79,2 (3,12)	11,9 (0,47)	39,6 (1,56)	39,6 (1,56)	1	385 (5 600)	192 (2 800)	744 (10 800)	516 (7 500)	447 (6 500)
3/4	-12-ST	91,2 (3,59)	15,7 (0,62)	48,8 (1,92)	42,4 (1,67)	1 1/4	351 (5 100)	172 (2 500)	675 (9 800)	475 (6 900)	406 (5 900)

## Крестовины

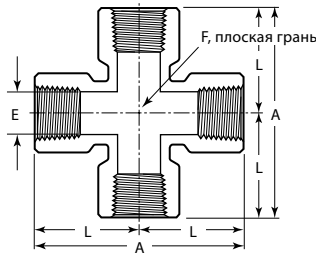

### Внутренняя резьба NPT

Размер резьбы NPT, дюймы	Основной код заказа	Габариты, мм (дюймы)				Номинальные параметры давления, бары (фунты на кв. дюйм, ман.)				
		A	E	L	F	Нерж. сталь 316, углеродистая сталь	Латунь	Сплав 2507, сплав 625	6Mo	Сплав 825
1/8	-2-CS	52,8 (2,08)	8,6 (0,34)	26,4 (1,04)	1/2	447 (6 500)	220 (3 200)	861 (12 500)	606 (8 800)	516 (7 500)
1/4	-4-CS	59,4 (2,34)	11,4 (0,45)	29,7 (1,17)	11/16	496 (7 200)	248 (3 600)	957 (13 900)	668 (9 700)	571 (8 300)
3/8	-6-CS	72,1 (2,84)	15,0 (0,59)	36,1 (1,42)	13/16	385 (5 600)	192 (2 800)	744 (10 800)	516 (7 500)	447 (6 500)
1/2	-8-CS	79,2 (3,12)	18,5 (0,73)	39,6 (1,56)	1	385 (5 600)	192 (2 800)	744 (10 800)	516 (7 500)	447 (6 500)
3/4	-12-CS	97,5 (3,84)	23,9 (0,94)	48,8 (1,92)	1 1/4	351 (5 100)	172 (2 500)	675 (9 800)	475 (6 900)	406 (5 900)
1	-16-CS	97,0 (3,82)	29,7 (1,17)	48,5 (1,91)	1 1/2	440 (6 400)	220 (3 200)	689 (10 000)	592 (8 600)	509 (7 400)

## Муфтовые шаровые соединения

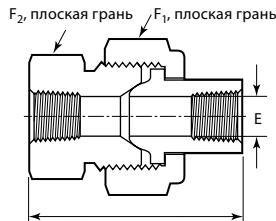

### Внутренняя резьба NPT

Размер резьбы NPT, дюймы	Основной код заказа	Габариты, мм (дюймы)				Номинальные параметры давления, бары (фунты на кв. дюйм, ман.)				
		A	E	F <sub>1</sub>	F <sub>2</sub>	Нерж. сталь 316, углеродистая сталь	Латунь	Сплав 2507, сплав 625	6Mo	Сплав 825
1/8	-2-UBJ	46,0 (1,81)	6,8 (0,27)	1 1/8	15/16	578 (8 400)	289 (4 200)	1 033 (15 000)	778 (11 300)	668 (9 700)
1/4	-4-UBJ	59,4 (2,34)	9,1 (0,36)	1 3/8	1 3/16	454 (6 600)	227 (3 300)	875 (12 700)	613 (8 900)	523 (7 600)
3/8	-6-UBJ	63,5 (2,50)	13,2 (0,52)	1 1/2	1 5/16	365 (5 300)	179 (2 600)	702 (10 200)	489 (7 100)	420 (6 100)
1/2	-8-UBJ	68,3 (2,69)	15,7 (0,62)	1 3/4	1 5/8	413 (6 000)	206 (3 000)	799 (11 600)	558 (8 100)	475 (6 900)
3/4	-12-UBJ	79,2 (3,12)	22,4 (0,88)	2 1/8	1 7/8	316 (4 600)	158 (2 300)	613 (8 900)	427 (6 200)	365 (5 300)
1	-16-UBJ	90,4 (3,56)	26,2 (1,03)	2 1/2	2 3/8	468 (6 800)	234 (3 400)	689 (10 000)	633 (9 200)	544 (7 900)

Гайки муфтового шарового соединения имеют серебряное покрытие. При сборке используется смазка.

## Трубные колпаки

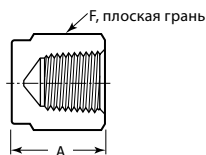

## Внутренняя резьба NPT

Размер резьбы NPT, дюймы	Основной код заказа	Габариты, мм (дюймы)	
		A	F
1/8	-2-CP	19,1 (0,75)	9/16
1/4	-4-CP	23,1 (0,91)	3/4
3/8	-6-CP	26,2 (1,03)	7/8
1/2	-8-CP	34,0 (1,34)	1 1/16
3/4	-12-CP	36,6 (1,44)	1 5/16
1	-16-CP	41,1 (1,62)	1 5/8
Толстостенные, внутренняя резьба NPT			
1/4	SS-4-CP-10K	28,2 (1,11)	1
1/2	SS-8-CP-10K	40,1 (1,58)	1 1/2

## Трубные заглушки

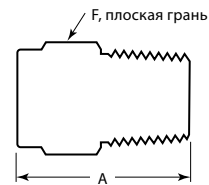

## Наружная резьба NPT

Размер резьбы NPT, дюймы	Основной код заказа	Габариты, мм (дюймы)	
		A	F
1/16	-1-P	19,1 (0,75)	5/16
1/8	-2-P	19,1 (0,75)	7/16
1/4	-4-P	24,4 (0,96)	9/16
3/8	-6-P	25,1 (0,99)	11/16
1/2	-8-P	30,7 (1,21)	7/8
3/4	-12-P	30,7 (1,21)	1 1/16
1	-16-P	38,1 (1,50)	1 3/8

Для заказа трубных заглушек с наружными цилиндрическими резьбами ISO/BSP (RS) обратитесь к представителю компании.

## Полые шестигранные заглушки

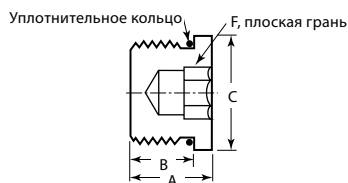

## Наружная цилиндрическая резьба SAE/MS (ST)

Размер резьбы SAE/MS, дюймы	Основной код заказа	Габариты, мм (дюймы)				Унифицированный размер уплотнительного кольца <sup>①</sup>
		A	B	C	F	
7/16-20	-4-HPST	11,4 (0,45)	9,1 (0,36)	14,2 (0,56)	3/16	-904
9/16-18	-6-HPST	12,2 (0,48)	9,9 (0,39)	17,5 (0,69)	1/4	-906
3/4-16	-8-HPST	14,2 (0,56)	11,2 (0,44)	22,4 (0,88)	5/16	-908
1 1/16-12	-12-HPST	19,1 (0,75)	15,0 (0,59)	31,8 (1,25)	9/16	-912
1 5/16-12	-16-HPST	19,1 (0,75)	15,0 (0,59)	38,1 (1,50)	5/8	-916

① Материал уплотнительного кольца — фторуглерод FKM (твердомер 90).

## Полюе шестигранные заглушки

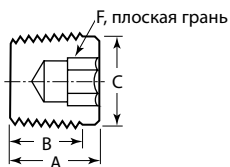

### Наружная резьба NPT

Размер резьбы NPT, дюймы	Основной код заказа	Габариты, мм (дюймы)			
		A	B	C	F
1/8	SS-2-HP	10,4 (0,41)	7,6 (0,30)	9,4 (0,37)	3/16
1/4	SS-4-HP	15,5 (0,61)	12,4 (0,49)	12,1 (0,48)	1/4
3/8	SS-6-HP	15,0 (0,59)	11,9 (0,47)	15,7 (0,62)	5/16
1/2	SS-8-HP	19,3 (0,76)	16,2 (0,64)	19,3 (0,76)	3/8

### Заглушки с шестигранными головками

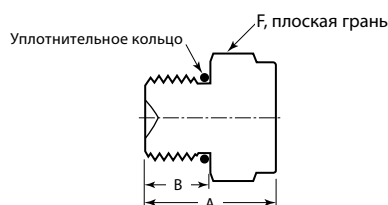

### Наружная цилиндрическая резьба SAE/MS (ST)

Размер резьбы SAE/MS, дюймы	Основной код заказа	Габариты, мм (дюймы)			Унифицированный размер уплотнительного кольца <sup>①</sup>
		A	B	F	
7/16-20	-4-PST	19,3 (0,76)	9,1 (0,36)	9/16	-904
9/16-18	-6-PST	20,8 (0,82)	9,9 (0,39)	11/16	-906
3/4-16	-8-PST	22,6 (0,89)	11,2 (0,44)	7/8	-908
1 1/16-12	-12-PST	28,4 (1,12)	15,0 (0,59)	1 1/4	-912
1 5/16-12	-16-PST	30,0 (1,18)	15,0 (0,59)	1 1/2	-916

① Материал уплотнительного кольца — фторуглерод FKM (твердомер 90).

Архангельск (8182)63-90-72  
Астана (7172)727-132  
Астрахань (8512)99-46-04  
Барнаул (3852)73-04-60  
Белгород (4722)40-23-64  
Брянск (4832)59-03-52  
Владивосток (423)249-28-31  
Волгоград (844)278-03-48  
Вологда (8172)26-41-59  
Воронеж (473)204-51-73  
Екатеринбург (343)384-55-89  
Иваново (4932)77-34-06

Ижевск (3412)26-03-58  
Иркутск (395)279-98-46  
Казань (843)206-01-48  
Калининград (4012)72-03-81  
Калуга (4842)92-23-67  
Кемерово (3842)65-04-62  
Киров (8332)68-02-04  
Краснодар (861)203-40-90  
Красноярск (391)204-63-61  
Курск (4712)77-13-04  
Липецк (4742)52-20-81  
Киргизия (996)312-96-26-47

Магнитогорск (3519)55-03-13  
Москва (495)268-04-70  
Мурманск (8152)59-64-93  
Набережные Челны (8552)20-53-41  
Нижний Новгород (831)429-08-12  
Новокузнецк (3843)20-46-81  
Новосибирск (383)227-86-73  
Омск (3812)21-46-40  
Орел (4862)44-53-42  
Оренбург (3532)37-68-04  
Пенза (8412)22-31-16  
Казахстан (772)734-952-31

Пермь (342)205-81-47  
Ростов-на-Дону (863)308-18-15  
Рязань (4912)46-61-64  
Самара (846)206-03-16  
Санкт-Петербург (812)309-46-40  
Саратов (845)249-38-78  
Севастополь (8692)22-31-93  
Симферополь (3652)67-13-56  
Смоленск (4812)29-41-54  
Сочи (862)225-72-31  
Ставрополь (8652)20-65-13  
Таджикистан (992)427-82-92-69

Сургут (3462)77-98-35  
Тверь (4822)63-31-35  
Томск (3822)98-41-53  
Тула (4872)74-02-29  
Тюмень (3452)66-21-18  
Ульяновск (8422)24-23-59  
Уфа (347)229-48-12  
Хабаровск (4212)92-98-04  
Челябинск (351)202-03-61  
Череповец (8202)49-02-64  
Ярославль (4852)69-52-93